



# DRYERSTAND

## *maxi*

# ASSEMBLY INSTRUCTIONS

(MULTI LANGUAGE)



ENGLISH



DEUTSCH

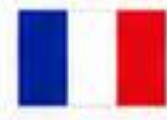

FRANÇAIS



NEDERLANDS



POLSKI



ITALIANO



ESPAÑOL



PORTUGUÊS





# DRYERSTAND

## maxi

**GB:** Pre-Assembly Preparation  
**DE:** Vorbereitung der Vormontage  
**NL:** Pre-montage voorbereiding  
**IT:** Preparazione pre-montaggio

**FR:** Préparation avant montage  
**PL:** Przygotowanie przed montażem  
**ES:** Preparación previa al montaje  
**PT:** Preparação de pré-montagem



### ENGLISH

Choose a clean Level Spacious area. Avoid rough concrete surfaces that might damage or scratches. Assemble the product as near as possible to the area of use. Ensure you have all the accessories and parts ready. Read the assembly instructions carefully before you start. Keep all the parts and accessories out of the reach of small children. Do not over tighten the screws and bolts as this may damage the threads. It is recommended to use 2 people to help assemble the product, including any movement or lifting.



### DEUTSCH

Wählen Sie einen sauberen Level Geräumigen Bereich. Vermeiden Sie raue Betonoberflächen, die Beschädigungen oder Kratzer verursachen könnten. Montieren Sie das Produkt so nah wie möglich am Einsatzort. Stellen Sie sicher, dass Sie alle Zubehörteile und Teile bereit haben. Lesen Sie die Montageanleitung sorgfältig durch, bevor Sie beginnen. Bewahren Sie alle Teile und Zubehörteile außerhalb der Reichweite von kleinen Kindern auf. Ziehen Sie die Schrauben und Bolzen nicht zu fest an, da dies die Gewinde beschädigen kann. Es wird empfohlen, 2 Personen für die Montage des Produkts zu verwenden, einschließlich aller Bewegungen oder Hebevorgänge.



### FRANÇAIS

Choisissez une zone propre et spacieuse. Évitez les surfaces de béton rugueuses qui pourraient endommager ou rayer. Assemblez le produit le plus près possible de la zone d'utilisation. Assurez-vous que tous les accessoires et pièces sont prêts. Lisez attentivement les instructions de montage avant de commencer. Conservez toutes les pièces et tous les accessoires hors de portée des jeunes enfants. Ne serrez pas trop les vis et les boulons car cela pourrait endommager les filets. Il est recommandé d'utiliser 2 personnes pour aider à assembler le produit, y compris tout mouvement ou levage.



### NEDERLANDS

Kies een schone, ruime en vlakke ruimte. Vermijd ruwe betonnen oppervlakken die beschadigen of krassen kunnen veroorzaken. Monteer het product zo dicht mogelijk bij de plaats van gebruik. Controleer of u alle accessoires en onderdelen klaar heeft. Lees de montage-instructies zorgvuldig door voordat u begint. Houd alle onderdelen en accessoires buiten bereik van kleine kinderen. Draai de schroeven en bouten niet te strak aan, omdat dit de schroefdraad kan beschadigen. Het wordt aanbevolen om 2 personen te gebruiken om het product te monteren, inclusief alle bewegingen of hefwerkzaamheden.



### POLSKI

Wybierz czysto poziomy Przestronny obszar. Unikaj szorstkich powierzchni betonowych, które mogą uszkodzić lub zarysować. Zmontuj produkt jak najbliżej miejsca użytkowania. Upewnij się, że masz przygotowane wszystkie akcesoria i części. Przeczytaj uważnie instrukcję montażu przed rozpoczęciem. Wszystkie części i akcesoria należy przechowywać poza zasięgiem małych dzieci. Nie dokręcaj zbyt mocno śrub i nakrętek, ponieważ może to spowodować uszkodzenie gwintów. Zaleca się, aby do montażu produktu, w tym do przenoszenia lub podnoszenia, były potrzebne 2 osoby.



### ITALIANO

Scegliere un'area pulita, in piano e spaziosa. Evitare superfici di calcestruzzo ruvide che potrebbero danneggiare o graffiare. Assemblare il prodotto il più vicino possibile all'area di utilizzo. Assicurarsi di avere tutti gli accessori e le parti pronti. Leggere attentamente le istruzioni di montaggio prima di iniziare. Tenere tutte le parti e gli accessori fuori dalla portata dei bambini. Non serrare eccessivamente viti e bulloni, poiché potrebbe danneggiare le filettature. Si raccomanda di utilizzare 2 persone per aiutare a montare il prodotto, compresi tutti i movimenti o sollevamenti.



### ESPAÑOL

Elija un área limpia, nivelada y espaciosa. Evite superficies de concreto rugosas que puedan dañar o rayar. Ensamble el producto lo más cerca posible del área de uso. Asegúrese de tener todos los accesorios y piezas listos. Lea atentamente las instrucciones de montaje antes de comenzar. Mantenga todas las piezas y accesorios fuera del alcance de los niños pequeños. No apriete demasiado los tornillos y pernos ya que esto puede dañar las roscas. Se recomienda usar 2 personas para ayudar a ensamblar el producto, incluidos todos los movimientos o levantamientos.



### PORTUGUÊS

Escolha uma área limpa, nivelada e espaçosa. Evite superfícies de concreto ásperas que possam danificar ou arranhar. Monte o produto o mais próximo possível da área de uso. Certifique-se de ter todos os acessórios e peças prontos. Leia atentamente as instruções de montagem antes de começar. Mantenha todas as peças e acessórios fora do alcance das crianças pequenas. Não aperte demais os parafusos e porcas, pois isso pode danificar as roscas. Recomenda-se a utilização de 2 pessoas para ajudar na montagem do produto, incluindo qualquer movimento ou elevação.



# DRYERSTAND

## maxi



ITALIANO

Scegli un'area pulita Level Spacious. Evitare superfici ruvide in calcestruzzo che potrebbero danneggiarsi o graffiarsi.  
Montare il prodotto il più vicino possibile all'area di utilizzo.  
Assicurarsi di avere tutti gli accessori e le parti pronti.  
Leggere attentamente le istruzioni di montaggio prima di iniziare.  
Tenere tutte le parti e gli accessori fuori dalla portata dei bambini piccoli.  
Non serrare eccessivamente le viti e i bulloni in quanto ciò potrebbe danneggiare le filettature.  
Si consiglia di utilizzare 2 persone per aiutare a montare il prodotto, compresi eventuali movimenti o sollevamenti.



ESPAÑOL

Elija un área espaciosa de nivel limpio. Evite superficies rugosas de concreto que puedan dañar o rayar.  
Monte el producto lo más cerca posible del área de uso.  
Asegúrese de tener todos los accesorios y piezas.  
Lea atentamente las instrucciones de montaje antes de empezar.  
Mantenga todas las piezas y accesorios fuera del alcance de los niños pequeños.  
No apriete demasiado los tornillos y pernos ya que esto puede dañar las roscas.  
Se recomienda utilizar 2 personas para ayudar a montar el producto, incluyendo cualquier movimiento o levantamiento



PORTUGUÊS

Escolha uma área limpa e espaçosa. Evite superfícies ásperas de concreto que possam danificar ou arranhar.  
Monte o produto o mais próximo possível da área de uso.  
Certifique-se de ter todos os acessórios e peças prontos.  
Leia atentamente as instruções de montagem antes de começar.  
Mantenha todas as peças e acessórios fora do alcance de crianças pequenas.  
Não aperte demais os parafusos e porcas, pois isso pode danificar as roscas.  
Recomenda-se o uso de 2 pessoas para ajudar na montagem do produto, incluindo qualquer movimento ou levantamento



FULL ASSEMBLY INSTRUCTIONS ALSO ON OUR WEBSITES  
VOLLSTÄNDIGE MONTAGEANLEITUNG AUCH AUF UNSEREN WEBSEITEN  
INSTRUCTIONS DE MONTAGE COMPLÈTES ÉGALEMENT SUR NOS SITES WEB  
PEŁNA INSTRUKCJA MONTAŻU RÓWNIEŻ NA NASZYCH STRONACH INTERNETOWYCH  
ISTRUZIONI DI MONTAGGIO COMPLETE ANCHE SUI NOSTRI SITI  
INSTRUCCIONES DE MONTAJE COMPLETAS TAMBIÉN EN NUESTROS SITIOS WEB  
INSTRUÇÕES DE MONTAGEM COMPLETAS TAMBÉM EM NOSSOS WEBSITES  
[www.dryerstands.de](http://www.dryerstands.de) | [www.dryerstands.co.uk](http://www.dryerstands.co.uk)

## Assembly Overview

For a step-by-step guide on assembling your Dryer Stand, see our easy to follow videos:

DS DRYERSTAND

Assembly Overview



DS DRYERSTAND  
maxi

Assembly Overview





### ENGLISH - PARTS LIST

- A M8x40mm bolt (quantity 4)
- B M8x20mm bolt (quantity 5)
- C M8 Nut (quantity 1)
- D Tightening Screw (quantity 6)
- E Adjustable Foot (quantity 4)
- F Hex Key (quantity 1)
- G Spanner (quantity 1)



### DEUTSCH - TEILE

- A Schraube M8x40mm (4 Stück)
- B M8x20mm Schraube (5 Stück)
- C Mutter M8 (1 Stück)
- D Schwarzkopf-Anziehschraube (Menge 6)
- E Verstellbarer Fuß (4 Stück)
- F Inbusschlüssel (Menge 1)
- G Schraubenschlüssel (1 Stück)



### FRANÇAIS - LES PIÈCES

- A Boulon M8x40mm (quantité 4)
- B Boulon et écrou M8x20mm (quantité 5)
- C Écrou M8 (quantité 1)
- D Vis de serrage à tête noire (quantité 6)
- E Pied réglable (quantité 4)
- F Clé hexagonale (quantité 1)
- G Clé (quantité 1)



### NEDERLANDS - ONDERDELEN

- A M8x40mm bout (aantal 4)
- B M8x20mm bout & moer (aantal 5)
- C M8x10mm Moer (aantal 1)
- D Zwartkop spanschroef (aantal 6)
- E Verstelbare voet (aantal 4)
- F Inbussleutel (aantal 1)
- G Moersleutel (aantal 1)



### POLSKI - CZĘŚCI

- A Ś ruba M8x40mm (szt. 4)
- B Ś ruba i nakrętka M8x20mm (szt. 5)
- C Nakrętka M8 (szt. 1)
- D Ś ruba dokręcająca z zaśko rnikiem (6 szt.)
- E Regulowana stopka (ilość 4)
- F Klucz sześciokątny (ilość 1)
- G Klucz (ilość 1)



### ITALIANO - PARTI

- A Bullone M8x40mm (quantità 4)
- B Bullone M8x20mm (quantità 5)
- C Dado M8 (quantità 1)
- D Vite di serraggio a testa nera (quantità 6)
- E Piedino regolabile (quantità 4)
- F Chiave esagonale (quantità 1)
- G Chiave inglese (quantità 1)

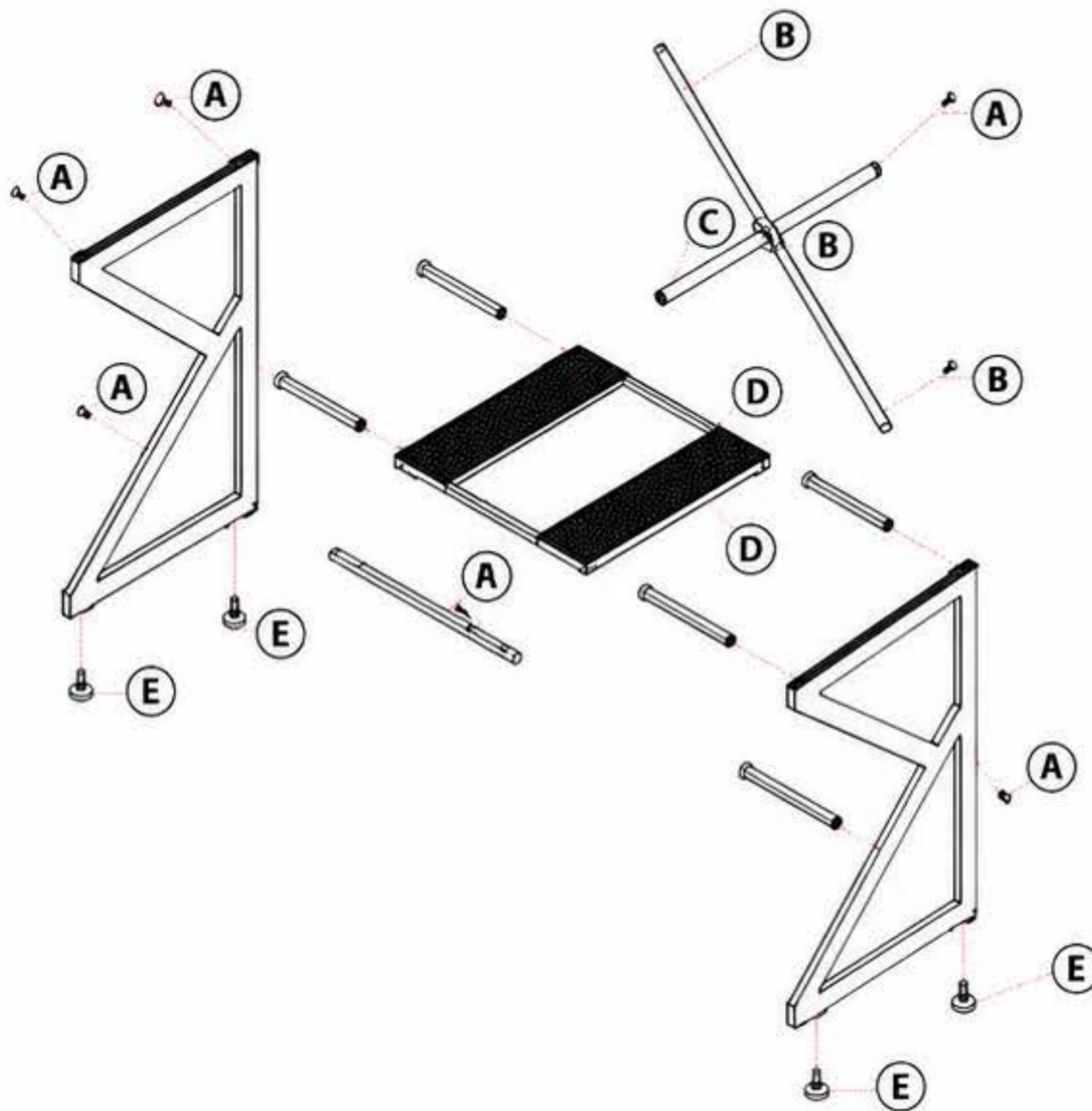

## Parts List

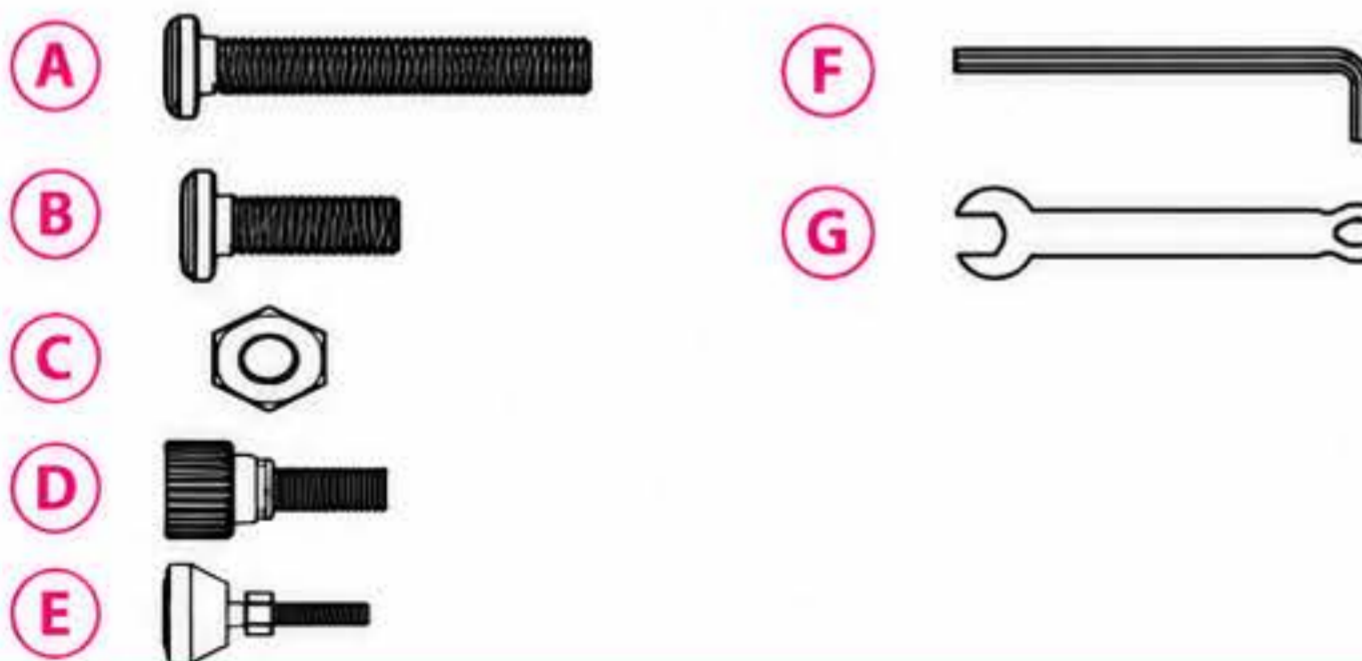

### ESPAÑOL - LISTA DE PARTES

- A Perno M8x40mm (cantidad 4)
- B Perno y tuerca M8x20mm (cantidad 5)
- C Tuerca M8 (cantidad 1)
- D Tornillo de apriete (cantidad 6)
- E Pie Ajustable (cantidad 4)
- F Llave hexagonal (cantidad 1)
- G Llave inglesa (cantidad 1)



### PORTUGUÊS - LISTA DE PEÇAS

- A Parafuso M8x40mm (quantidade 4)
- B Parafuso M8x20mm (quantidade 5)
- C Porca M8 (quantidade 1)
- D Parafuso de aperto (quantidade 6)
- E Pé ajustável (quantidade 4)
- F Chave hexagonal (quantidade 1)
- G Chave inglesa (quantidade 1)

# FOLLOW THE STEP BY STEP INSTRUCTIONS



**ENGLISH**

**STEP 1**

Screw in the adjustable feet to the bottom of the frame.  
Connect the 4 handles with the bolts provided on the inside of the frames.

**STEP 2**

Slide the handles into the top shelf and screw in the tightners.



**DEUTSCH**

**SCHRITT 1**

Schrauben Sie die verstellbaren Füße an der Unterseite des Rahmens fest.  
Verbinden Sie die 4 Griffe mit den dafür vorgesehenen Schrauben an der Innenseite der Rahmen.

**SCHRITT 2**

Schieben Sie die Griffe in die obere Ablage und schrauben Sie die Spanner fest.



**FRANÇAIS**

**ETAPE 1**

Visser les pieds réglables au bas du cadre.  
Connectez les 4 poignées avec les boulons fournis à l'intérieur des cadres.

**ETAPE 2**

Faites glisser les poignées dans l'étagère supérieure et vissez.



**NEDERLANDS**

**STAP 1**

Schroef de verstelbare voeten vast op de onderkant van het frame.  
Verbind de 4 handgrepen met de meegeleverde bouten op de binnenkant van de frames.

**STAP 2**

Schuif de handgrepen in de bovenste plank en bevestig de spanners.



**POLSKI**

**KROK 1**

Przykręć regulowane nóżki do dołu ramy. Połącz 4 uchwyty śrubami z wnętrzem ramy.

**KROK 2**

Wsuń uchwyty na górną półkę i przykręć napinacze.



**ITALIANO**

**PASSAGGIO 1**

Avvitare i piedini regolabili nella parte inferiore del telaio. Fissare le 4 maniglie all'interno dei telai con i bulloni forniti.

**PASSAGGIO 2**

Far scorrere le maniglie nel ripiano superiore e avvitare i tenditori.



**ESPAÑOL**

**PASO 1**

Atornilla las patas ajustables a la parte inferior de la montura.  
Une las 4 barras con los tornillos por dentro de la montura.

**PASO 2**

Desliza las barras hasta el estante superior y atorníllalas en los tensores.



**PORTUGUÉS**

**PASSO 1**

Enrosque os pés reguláveis na parte inferior da estrutura.  
Ligue as 4 barras com os parafusos fornecidos no interior da estrutura.

**PASSO 2**

Deslize a prateleira superior sobre as barras e apertar os parafusos de fixação.

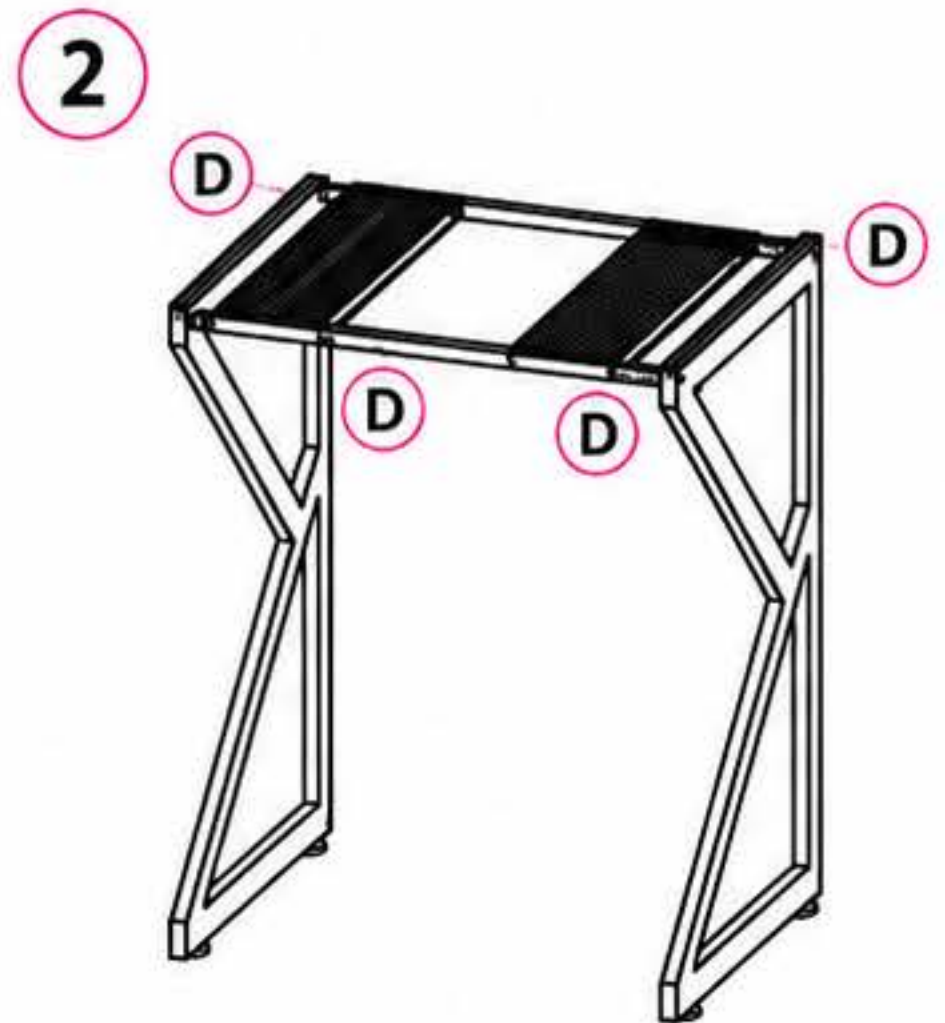
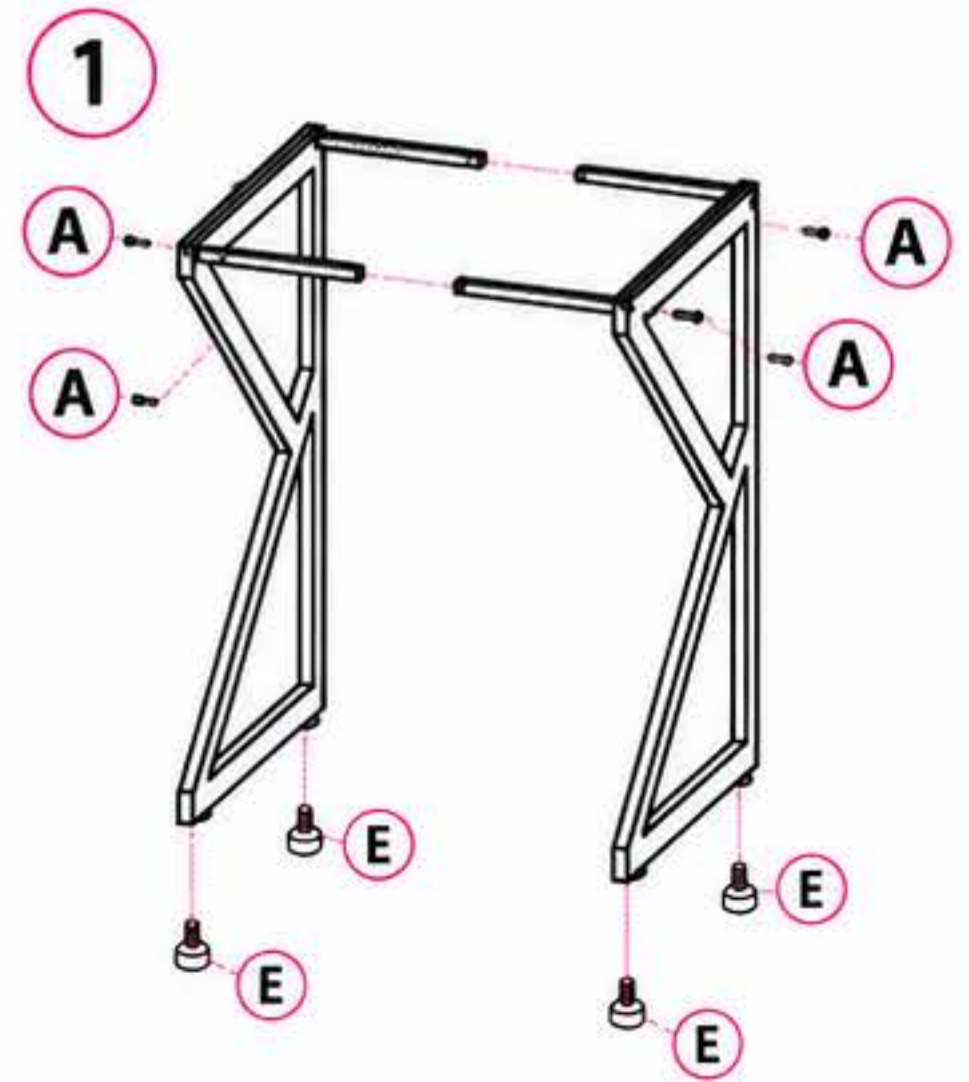

**A**



**D**



**E**

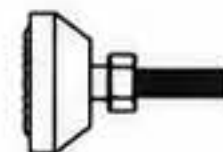

# FOLLOW THE STEP BY STEP INSTRUCTIONS

3



ENGLISH

Fasten the bottom bar to the stand with the provided screws.



DEUTSCH

Befestigen Sie die untere Stange mit den mitgelieferten Schrauben am Ständer.



FRANÇAIS

Fixez la barre inférieure au support avec les vis fournies.



NEDERLANDS

Bevestig de onderste balk aan de standaard met de meegeleverde schroeven.



POLSKI

Przymocuj dolny pręt do stojaka za pomocą dołączonych śrub.



ITALIANO

Fissare la barra inferiore al supporto con le viti fornite.



ESPAÑOL

Sujeta la parte inferior.



PORTUGUÊS

Fixe a barra inferior ao suporte com os parafusos fornecidos.

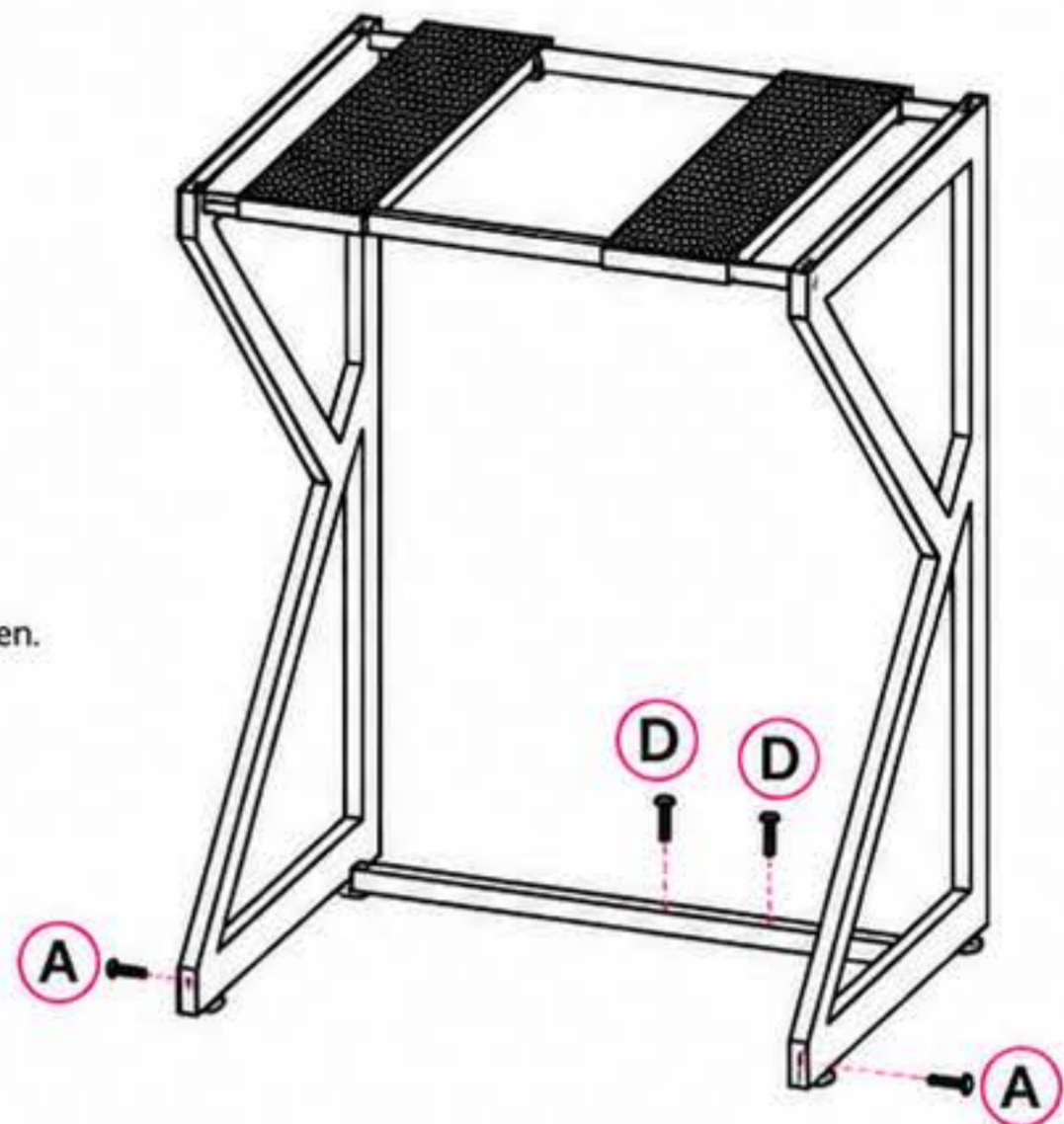

A



D



4



ENGLISH

Connect the cross bars with the provided nut and bolt.



DEUTSCH

Verbinden Sie die Querstangen mit der mitgelieferten Mutter und Schraube.



FRANÇAIS

Connectez les barres transversales avec l'écrou et le boulon fournis.



NEDERLANDS

Verbind de dwarsbalken met behulp van de meegeleverde moer en bout.



POLSKI

Połącz skrzyżowane pręty dołączoną nakrętką i śrubą.



ITALIANO

Fissare le barre trasversali con il dado e il bullone forniti.



ESPAÑOL

Une las barras cruzadas con las tuerca y los tornillos.



PORTUGUÊS

Ligue as barras transversais com a porca e o parafuso fornecidos.

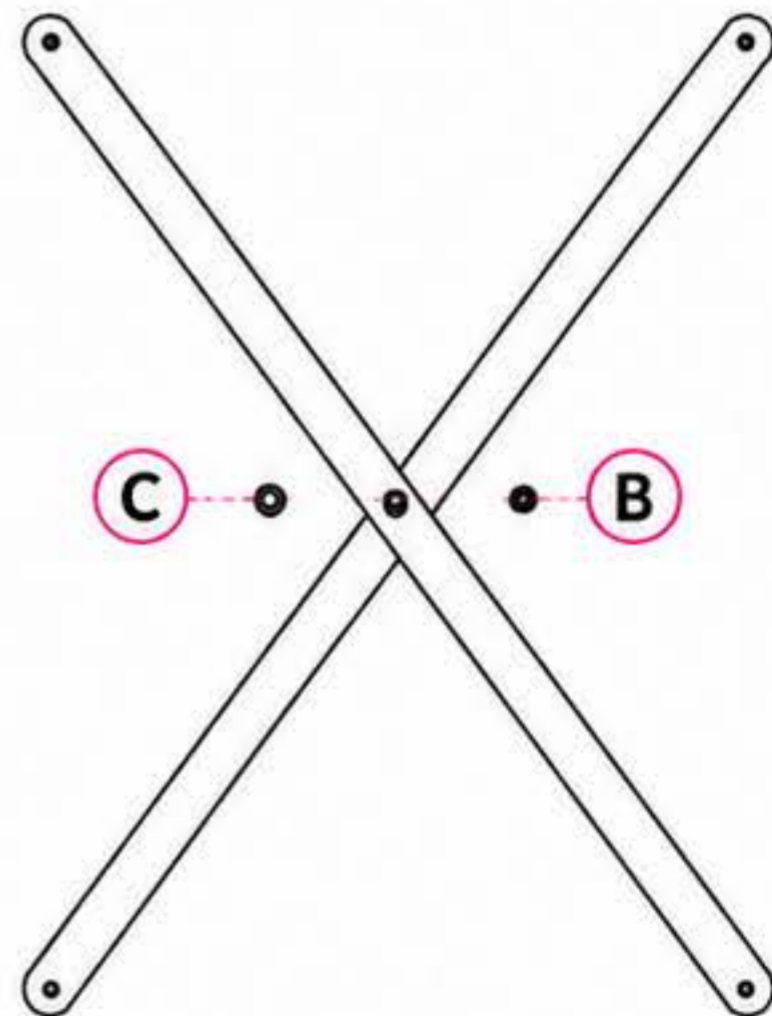

B



C

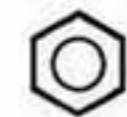

# FOLLOW THE STEP BY STEP INSTRUCTIONS

5



ENGLISH

## 6 Width Adjustment Options

Measure your washing machine width and available space. Select the width you require. There are six widths to choose from. Attach the cross bar to the frame and screw it into the selected adjustable width. Choose from 6 different widths. The lower the attachments, the wider the stand will be. Please ensure both sides match when installing the cross brace.

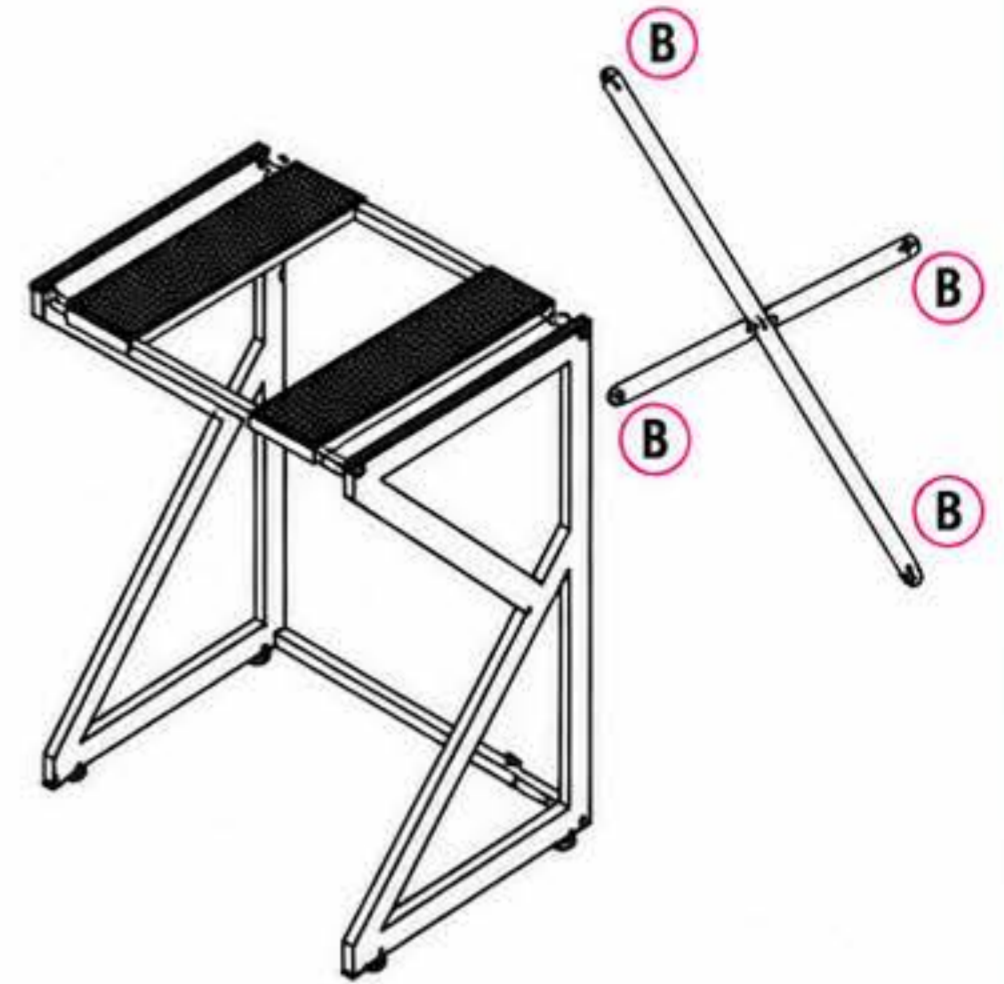

DEUTSCH

## 6 Optionen zur Breitenanpassung

Messen Sie die Breite Ihrer Waschmaschine und den verfügbaren Platz. Wählen Sie die gewünschte Breite aus. Es stehen sechs Breiten zur Auswahl. Befestigen Sie die Querstange am Rahmen und schrauben Sie sie in der gewählten einstellbaren Breite fest. Wählen Sie aus 6 verschiedenen Breiten. Je niedriger die Befestigung, desto breiter wird der Ständer. Bitte stellen Sie bei der Installation der Querstrebe sicher, dass beide Seiten übereinstimmen.



FRANÇAIS

## 6 options de réglage de la largeur

Mesurez la largeur de votre machine à laver et l'espace disponible. Sélectionnez la largeur dont vous avez besoin. Il y a six largeurs à choisir. Fixez la barre transversale au cadre et vissez-la dans la largeur réglable sélectionnée. Choisissez parmi 6 largeurs différentes. Plus la fixation est basse, plus le support sera large. Veuillez vous assurer que les deux côtés correspondent lors de l'installation la barre transversale.



NEDERLANDS

## 6 instelmogelijkheden voor breedte

Meet de breedte van je wasmachine en de beschikbare ruimte. Selecteer de breedte die je nodig hebt. Er zijn zes verschillende breedtes om uit te kiezen. Bevestig de dwarsbalk op het frame en schroef de dwarsbalk vast op de geselecteerde breedte. Kies uit 6 verschillende breedtes. Zorg ervoor dat beide kanten met elkaar overeenkomen bij het installeren van de dwarsbalk.



POLSKI

## 6 opcji dostosowania szerokości

Zmierz szerokość pralki i dostępnego miejsca. Wybierz wymaganą szerokość. Istnieje sześć opcji wyboru szerokości. Przymocuj pręt do ramy i przykręć go do regulowanej szerokości. Wybierz spośród 6 różnych szerokości. Im niżej przykręcisz, tym niższy będzie stojak. Upewnij się, że obie strony pasują do siebie podczas montażu krzyżaka.



ITALIANO

## 6 opzioni di regolazione della larghezza

Misurare la larghezza della lavatrice e lo spazio disponibile. Selezionare la larghezza desiderata. Ci sono sei larghezze tra cui scegliere. Fissare la barra trasversale al telaio e avvitarela nella larghezza regolabile selezionata. Scegliere una delle 6 diverse larghezze. Più basso è l'attacco, più largo sarà il supporto. Assicurarsi che entrambi i lati corrispondano durante l'installazione della barra trasversale.



ESPAÑOL

## 6 opciones de ajuste de la anchura

Mide la anchura de tu lavadora y el espacio disponible. Elige la anchura que necesites. Hay seis anchuras disponibles. Acopla la barra cruzada a la montura y atorníllala con la anchura ajustable que hayas elegido. Hay 6 anchuras disponibles. Cuanto más bajo sea el acoplamiento, más bajo estará el soporte. Asegúrate de que ambos lados coincidan al realizar el montaje de la cruzada.



PORTUGUÊS

## 6 opções de ajuste da largura

Meça a largura da sua máquina de lavar roupa e o espaço disponível. Selecione a largura pretendida. Existem seis opções de largura. Fixe a barra transversal à estrutura e aparafuse-a na largura ajustável selecionada. Escolha uma das 6 larguras diferentes. Quanto mais baixa for a fixação, mais largo será o suporte. Certifique-se de que ambos os lados coincidem ao instalar a barra transversal.

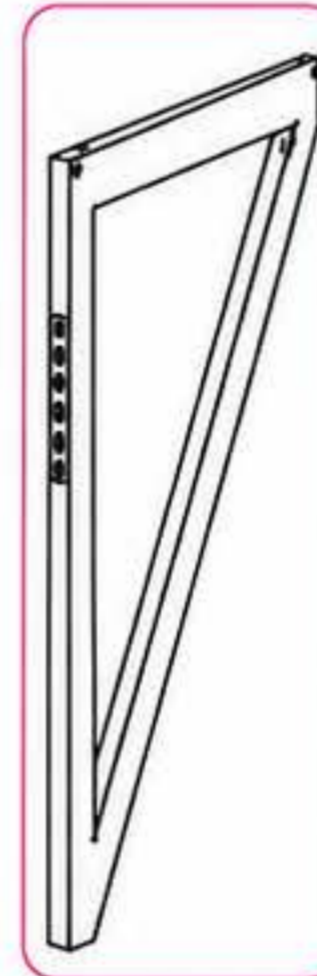

6 Width Adjustment Options



6 Optionen zur Breitenanpassung



6 options de réglage de la largeur



6 instelmogelijkheden voor breedte



6 opcji dostosowania szerokości



6 opzioni di regolazione della larghezza



6 opciones de ajuste de la anchura



6 opções de ajuste da largura

B



# FOLLOW THE STEP BY STEP INSTRUCTIONS

6



ENGLISH

Once the stand is fully assembled, make sure all of the nuts and bolts are firmly tightened with allen key. Please ensure both sides match when installing the cross brace.



DEUTSCH

Sobald der Ständer vollständig zusammengebaut ist, stellen Sie sicher, dass alle Muttern und Schrauben mit einem Inbusschlüssel fest angezogen sind. Bitte achten Sie bei der Montage der Querstrebe darauf, dass beide Seiten übereinstimmen.



FRANÇAIS

Une fois le support entièrement assemblé, assurez-vous que tous les écrous et boulons sont fermement serrés avec la clé Allen.

Veuillez vous assurer que les deux côtés correspondent lors de l'installation de la barre transversale.



NEDERLANDS

Controleer of alle moeren en bouten stevig vastzitten met behulp van een inbussleutel, zodra de standaard volledig is gemonteerd.

Zorg ervoor dat beide kanten met elkaar overeenkomen bij het installeren van de dwarsbalk.



POLSKI

Kiedy stojak jest już złożony, upewnij się, że wszystkie nakrętki i śruby zostały dokręcone kluczem imbusowym.

Upewnij się, że obie strony pasują podczas montażu krzyżaka.



ITALIANO

Una volta che il supporto è completamente assemblato, assicurarsi che tutti i dadi e i bulloni siano serrati saldamente con una chiave a brugola.

Assicurarsi che entrambi i lati corrispondano durante l'installazione della barra trasversale.



ESPAÑOL

En cuanto el soporte esté completamente montado, asegúrate de que todos los tornillos y tuercas estén bien apretados con una llave Allen.

Asegúrate de que ambos lados coincidan al realizar el montaje de la cruceta.



PORTUGUÊS

Quando o suporte estiver completamente montado, certifique-se de que todas as porcas e parafusos estão bem apertados com uma chave hexagonal (allen). Certifique-se de que ambos os lados coincidem quando instalar a travessa.

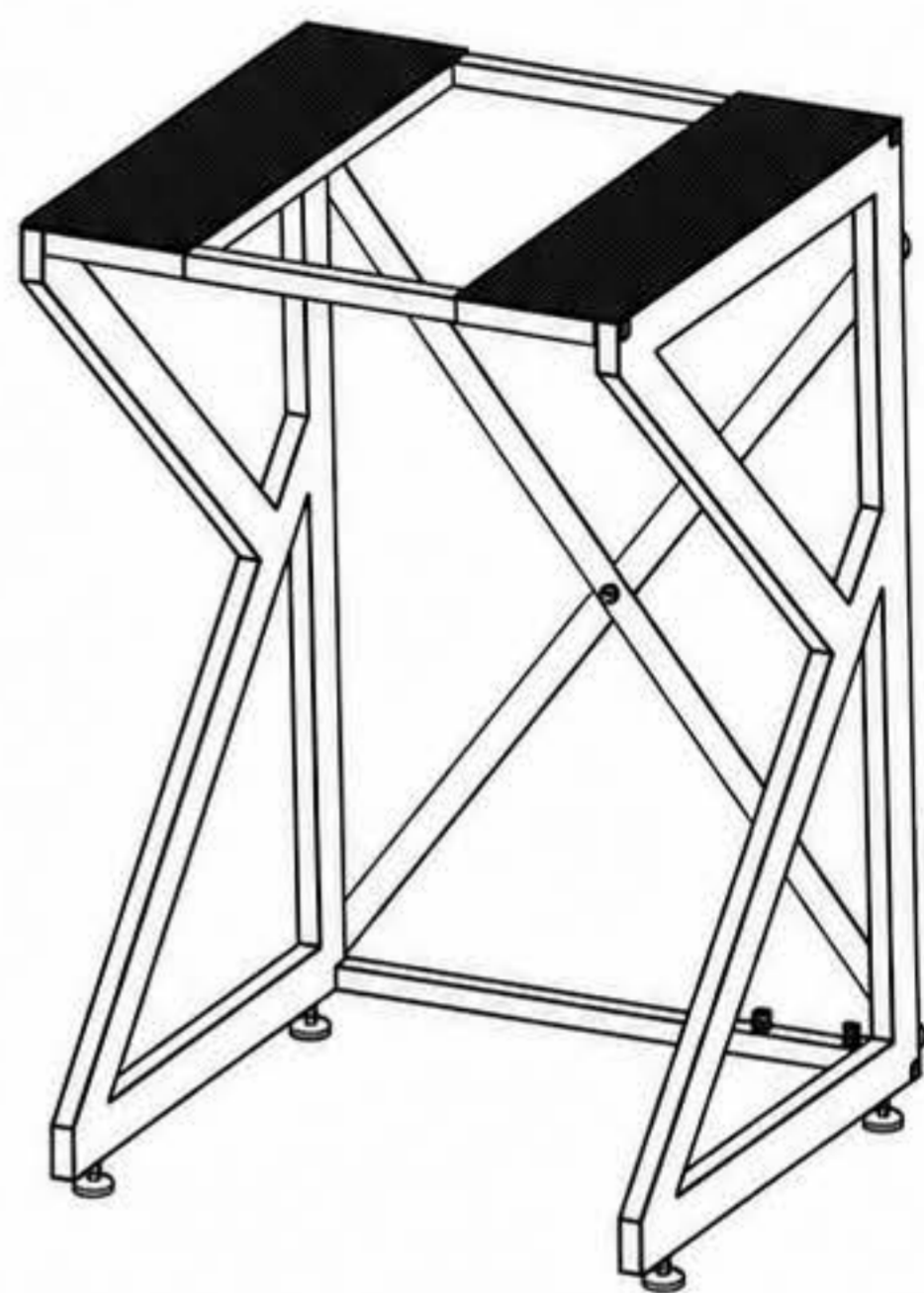

# FOLLOW THE STEP BY STEP INSTRUCTIONS

7



ENGLISH

Disconnect and remove your washing machine. Place the dryer stand in its space. Move the washing machine in between the stand and reconnect the power cord and hoses. Place your dryer on top of the stand.



DEUTSCH

Trennen Sie Ihre Waschmaschine vom Stromnetz und entfernen Sie sie. Stellen Sie den Trocknerständer Maxi an seinen Platz. Stellen Sie die Waschmaschine zwischen den Ständer und schließen Sie das Netzkabel und die Schläuche wieder an. Stellen Sie Ihren Trockner oben auf den Ständer.



FRANÇAIS

Débranchez et retirez votre machine à laver. Placez le support de sèche-linge Maxi à sa place. Déplacez la machine à laver entre le support et reconnectez le cordon d'alimentation et les tuyaux. Placez votre sèche-linge sur le dessus du support.



NEDERLANDS

Ontkoppel de wasmachine en haal de wasmachine weg. Plaats de Dryer Stand Maxi op de plek van de wasmachine. Plaats de wasmachine tussen de standaard en sluit de stroom en slangen weer aan. Plaats de droger bovenop de standaard.



POLSKI

Odłącz i wyśnij pralkę. Ustaw stojak na suszarkę Maxi na właściwym miejscu. Wsuń pralkę i ponownie podłącz zasilanie i doprowadzenie wody. Ustaw suszarkę na górze stojaka.



ITALIANO

Scollegare e rimuovere la lavatrice. Posizionare il supporto per asciugatrice Dryer Stand Maxi al suo posto. Spostare la lavatrice all'interno del supporto e ricollegare il cavo di alimentazione e i tubi. Posizionare l'asciugatrice sopra il supporto.



ESPAÑOL

Desconecta y retira la lavadora. Coloca el Soporte de Secado Maxi en su lugar. Coloca la lavadora entre el soporte y reconecta el cable y los tubos. Coloca la secadora en lo alto del soporte.







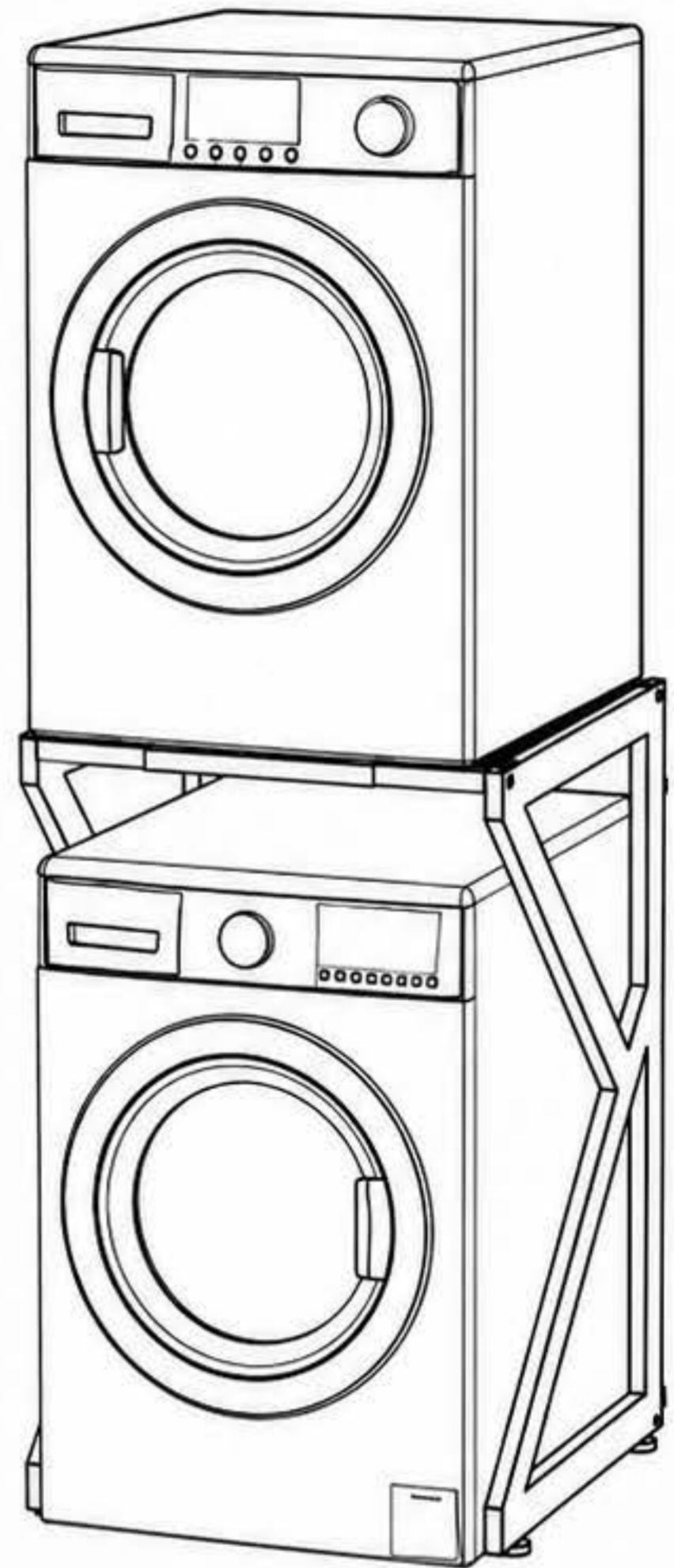



PORTUGUÊS







Desligue e retire a sua máquina de lavar roupa. Coloque o suporte para a máquina de secar, o Dryer Stand Maxi, no seu lugar. Coloque a máquina de lavar roupa no interior do suporte e volte a ligar o cabo de alimentação e as mangueiras. Coloque a máquina de secar roupa por cima do suporte.



# FOLLOW THE STEP BY STEP INSTRUCTIONS

-  **ENGLISH** **Note:** When the clothes dryer is operating on a spin cycle, the Dryer Stand Maxi may experience a small vibration. The Dryer Stand Maxi is stable and designed to sustain such movements, so please do not be concerned if this occurs.
-  **DEUTSCH** **Hinweis:** Wenn der Wäschetrockner im Schleudergang läuft, kann es zu leichten Vibrationen am Trocknerstander Maxi kommen. Der Trocknerstander Maxi ist stabil und konzipiert. Sie können solche Bewegungen nicht aushalten. Seien Sie also bitte nicht beunruhigt, wenn dies geschieht.
-  **FRANÇAIS** **Note:** Lorsque le sèche-linge fonctionne en mode essorage, le support de sèche-linge Maxi peut subir une légère vibration. Le support de sèche-linge Maxi est stable et conçu pour soutenir de tels mouvements, donc ne vous inquiétez pas si cela se produit.
-  **NEDERLANDS** **Let op:** Tijdens de centrifugecyclus van de droger zal de Maxi Dryer Stand een lichte vibratie ondervinden. De Dryer Stand Maxi is stevig en ontworpen om deze bewegingen aan te kunnen, dus maak je geen zorgen indien dit gebeurt.
-  **POLSKI** **Uwaga:** Kiedy suszarka wiruje, stojak na suszarkę Maxi może odczuwać lekkie wibracje. Stojak na suszarkę Maxi jest stabilny i zaprojektowany w taki sposób, aby radzić sobie z takimi ruchami.
-  **ITALIANO** **Nota:** quando l'asciugatrice è in funzione durante una centrifuga, il supporto per asciugatrice Dryer Stand Maxi potrebbe subire una piccola vibrazione. Il supporto per asciugatrice Dryer Stand Maxi è stabile e progettato per sostenere tali movimenti, quindi non preoccuparti se ciò si verifica.
-  **ESPAÑOL** **Nota:** cuando la secadora de ropa está en un ciclo de centrifugado, es posible que el Soporte de Secado Maxi vibre un poco. El Soporte de Secado Maxi es estable y está diseñado para soportar este tipo de movimientos, así que no te preocupes si ocurre esto.
-  **PORTUGUÊS** **Nota:** Quando a máquina de secar roupa estiver a funcionar num ciclo de centrifugação, o suporte para a máquina de secar, o Dryer Stand Maxi, pode sofrer uma pequena vibração. O Dryer Stand Maxi é estável e foi projetado para suportar esses movimentos, pelo que não se deve preocupe se essa vibração acontecer.



-  **ENGLISH** **Caution:** Ensure your clothes dryer with wet clothes does not exceed the maximum weight load of 100kg / 220lbs. More Information: Need More Info? Visit our website [www.dryerstands.co.uk](http://www.dryerstands.co.uk)
-  **DEUTSCH** **Achtung:** Stellen Sie sicher, dass Ihr Wäschetrockner mit nasser Kleidung die maximale Gewichtsbelastung von 100 kg / 220 lbs nicht überschreitet. Weitere Informationen: Benötigen Sie weitere Informationen? Besuchen Sie unsere Website [www.dryerstands.co.uk](http://www.dryerstands.co.uk)
-  **FRANÇAIS** **Attention :** Assurez-vous que votre sèche-linge avec des vêtements mouillés ne dépasse pas la charge maximale de 100 kg / 220 lb. Plus d'informations: Besoin de plus d'informations? Visitez notre site web [www.dryerstands.co.uk](http://www.dryerstands.co.uk)
-  **NEDERLANDS** **Let op:** Zorg ervoor dat je droger gevuld met natte kleren niet het maximale laadgewicht van 100 kg overschrijdt. Meer informatie: Bezoek voor meer informatie onze website [www.dryerstands.co.uk](http://www.dryerstands.co.uk)
-  **POLSKI** **Uwaga:** Upewnij się, że suszarka i mokre ubrania nie przekraczają łącznie 100 kg / 220 lbs. Więcej informacji: Potrzebujesz więcej informacji? Odwiedź naszą stronę internetową [www.dryerstands.co.uk](http://www.dryerstands.co.uk)
-  **ITALIANO** **Attenzione:** assicurarsi che l'asciugatrice con indumenti bagnati non superi il carico massimo di 100 kg / 220 libbre. Ulteriori informazioni: bisogno di maggiori dettagli? Visita il nostro sito [www.dryerstands.co.uk](http://www.dryerstands.co.uk)
-  **ESPAÑOL** **Atención:** asegúrate de que cuando la secadora de ropa contenga ropa mojada, esta no exceda el peso máximo de 100 kg/220 lb. ¿Necesitas más información? Dirígete a nuestra página web [www.dryerstands.co.uk](http://www.dryerstands.co.uk)
-  **PORTUGUÊS** **Cuidado:** Certifique-se de que a sua máquina de secar com roupa molhada não excede a carga máxima de 100 kg/220 lbs. Mais informações: Precisa de mais informações? Visite o nosso site em [www.dryerstands.co.uk](http://www.dryerstands.co.uk)



# FOLLOW THE STEP BY STEP INSTRUCTIONS



## ENGLISH

We have been selling Dryer Stands for over 10 years and pride ourselves on the achievement of having the only Dryer Stand in the world which is of High Quality with tens of thousands happy customers. Selling this product both direct to customer and at well known retailers.

Should you wish to contact us please do so via e-mail – we normally respond within 12 hours due to time differences in many countries.

For Germany & Europe [sales@dryerstands.de](mailto:sales@dryerstands.de)

For United Kingdom [sales@dryerstands.co.uk](mailto:sales@dryerstands.co.uk)



## DEUTSCH

Wir verkaufen seit über 10 Jahren Trocknerständer und sind stolz darauf, den einzigen Trocknerständer der Welt zu haben, der von hoher Qualität mit Zehntausenden zufriedener Kunden ist. Verkauf dieses Produkts sowohl direkt an Kunden als auch bei bekannten Einzelhändlern.

Wenn Sie uns kontaktieren möchten, tun Sie dies bitte per E-Mail – aufgrund von Zeitunterschieden in vielen Ländern antworten wir normalerweise innerhalb von 12 Stunden.

Für Deutschland & Europa [sales@dryerstands.de](mailto:sales@dryerstands.de)

Für Großbritannien [sales@dryerstands.co.uk](mailto:sales@dryerstands.co.uk)



## FRANÇAIS

Nous vendons des supports de séchoir depuis plus de 10 ans et sommes fiers d'avoir le seul support de séchoir au monde de haute qualité avec des dizaines de milliers de clients satisfaits. Vendre ce produit à la fois directement au client et chez des détaillants bien connus.

Si vous souhaitez nous contacter, veuillez le faire par e-mail – nous répondons normalement dans les 12 heures en raison des décalages horaires dans de nombreux pays.

Pour l'Allemagne et l'Europe [sales@dryerstands.de](mailto:sales@dryerstands.de)

Pour le Royaume-Uni [sales@dryerstands.co.uk](mailto:sales@dryerstands.co.uk)



## NEDERLANDS

We verkopen al meer dan 10 jaar droogstandaards en zijn er trots op dat we de enige droogstandaard ter wereld hebben die van hoge kwaliteit is met tienduizenden tevreden klanten. Verkoop van dit product zowel rechtstreeks aan de klant als bij bekende retailers. Als u contact met ons wilt opnemen, doe dit dan via e-mail – we reageren normaal gesproken binnen 12 uur vanwege tijdsverschillen in veel landen.

Voor Duitsland & Europa [sales@dryerstands.de](mailto:sales@dryerstands.de)

Voor het Verenigd Koninkrijk [sales@dryerstands.co.uk](mailto:sales@dryerstands.co.uk)



## POLSKI

Sprzedajemy stojaki do suszarek od ponad 10 lat i jesteśmy dumni z osiągnięcia jedyne na świecie stojaka do suszarek, który jest wysokiej jakości i ma dziesiątki tysięcy zadowolonych klientów. Sprzedaż tego produktu zarówno bezpośrednio do klienta, jak i u znanych sprzedawców detalicznych.

Jeśli chcesz się z nami skontaktować, zrób to za pośrednictwem poczty elektronicznej – zwykle odpowiadamy w ciągu 12 godzin ze względu na różnice czasowe w wielu krajach.

Dla Niemiec i Europy [sales@dryerstands.de](mailto:sales@dryerstands.de)

Dla Wielkiej Brytanii [sales@dryerstands.co.uk](mailto:sales@dryerstands.co.uk)



## ITALIANO

Vendiamo supporti per asciugatrice da oltre 10 anni e siamo orgogliosi di aver ottenuto l'unico supporto per asciugatrice al mondo di alta qualità con decine di migliaia di clienti soddisfatti. Vendita di questo prodotto sia direttamente al cliente che presso noti rivenditori. Se desideri contattarci, ti preghiamo di farlo via e-mail: normalmente rispondiamo entro 12 ore a causa delle differenze di fuso orario in molti paesi.

Per la Germania e l'Europa [sales@dryerstands.de](mailto:sales@dryerstands.de)

Per il Regno Unito [sales@dryerstands.co.uk](mailto:sales@dryerstands.co.uk)



## ESPAÑOL

Hemos estado vendiendo soportes para secadoras durante más de 10 años y nos enorgullecemos de haber logrado tener el único soporte para secadoras en el mundo que es de alta calidad con decenas de miles de clientes satisfechos. Vender este producto tanto directamente al cliente como en minoristas conocidos.

Si desea comunicarse con nosotros, hágalo por correo electrónico; normalmente respondemos dentro de las 12 horas debido a las diferencias horarias en muchos países.

Para Alemania y Europa [sales@dryerstands.de](mailto:sales@dryerstands.de)

Para Reino Unido [sales@dryerstands.co.uk](mailto:sales@dryerstands.co.uk)



## PORTUGUÊS

Vendemos suportes para secadores há mais de 10 anos e nos orgulhamos de ter o único suporte para secadores do mundo de alta qualidade com dezenas de milhares de clientes satisfeitos. Vendendo este produto diretamente ao cliente e em varejistas conhecidos. Caso deseje entrar em contato conosco, faça-o por e-mail – normalmente respondemos em até 12 horas devido a diferenças de fuso horário em muitos países.

Para Alemanha e Europa [sales@dryerstands.de](mailto:sales@dryerstands.de)

Para o Reino Unido [sales@dryerstands.co.uk](mailto:sales@dryerstands.co.uk)

